

MT 180

MODÈLES
36V | 48V



ROBUSTE ET AGILE: UN INCON- TOURNABLE.

Ce tracteur de remorquage robuste offre un rendement exceptionnel. Grâce à son moteur efficace et sa capacité de remorquage de 4 535 kg (10 000 lb), le MT-180 est parfait pour déplacer des remorques. De plus, il est suffisamment étroit pour passer dans la plupart des ouvertures de porte. De son châssis entièrement en acier à son système de freins, ce tracteur est conçu pour des années de travaux lourds, sans compromettre le confort et la sécurité. Toutes ces caractéristiques, combinées à une technologie à courant alternatif supérieure, faciliteront l'accomplissement de tâches difficiles.

MODÈLES	CAPACITÉ DE CHARGEMENT (kg)	CAPACITÉ DE REMORQUAGE (kg)	PASSAGERS	VITESSE (km/h)	RAYON DE BRAQUAGE (mm)
36V	227	4 535	1-2	13	1803
48V	227	4 535	1-2	13	1803

CARACTÉRISTIQUES

Moteur à courant alternatif, asynchrone et à entraînement direct de haute efficacité **1**

Contrôleur à courant alternatif avec connecteurs scellés associé à un afficheur multifonction **2**

Lampes DEL ; économie de batterie et longue durée **3**







Chargeur de batterie CPR à haute fréquence, intégré au véhicule ou portable **4**

Puissants freins de stationnement électromagnétiques et automatiques **5**



SPÉCIFICATIONS

MT 180

PERFORMANCE		36V	48V
 CAPACITÉ DE CHARGEMENT		500 lb – 227 kg	500 lb – 227 kg
 CAPACITÉ DE REMORQUAGE		10 000 lb – 4 535 kg	10 000 lb – 4 535 kg
 VITESSE		8 mi/h – 13 km/h	8 mi/h – 13 km/h
 RAYON DE BRAQUAGE		71" – 1 803 mm	71" – 1 803 mm
 PASSAGERS		1-2	1-2
GROUPE MOTOPROPULSEUR			
MOTEUR	Moteur à courant alternatif sans balais	10 HP	15 HP
CONTRÔLEUR	Contrôleur de vitesse électronique à CA	✓	✓
ESSIEU MOTEUR	Différentiel avec engrenage hélicoïdal	✓	✓
FREINS	Frein à tambour avant, frein de stationnement électromagnétique, freinage régénératif	✓	✓
ROUES	Roues à pneumatique gonflable, gamme de charge C (Pneus 4,8 x 8 LRC)	✓	✓
TRANSMISSION	Entraînement direct	✓	✓
SUSPENSION	Doubles ressorts hélicoïdaux et amortisseurs à l'avant, système de suspension à lames avec amortisseurs à l'arrière	✓	✓
CHÂSSIS			
CARROSSERIE	Construction monocoque 100 % acier. Peinture en poudre haute résistance.	✓	✓
COULEUR	« Security orange » ou « federal yellow » (couleurs optionnelles disponibles)		
FEUX ET PHARES	Doubles phares et doubles feux arrière/feux de freinage DEL	✓	✓
HABITACLE			
COLONNE DE DIRECTION	Guidon	✓	✓
SIÈGES	Siège baquet sur glissières	✓	✓
INDICATEURS	Afficheur multifonction incluant indicateur de vitesse, état de charge de la batterie, horomètre, odomètre et signaux de difficulté. Paramètres et capacité de surveillance protégés par un mot de passe.	✓	✓
SÉCURITÉ	Avertisseur de recul, commutateur de sécurité situé sur la pédale de présence, bouton d'arrêt d'urgence, klaxon	✓	✓
ACCESSOIRES	Convertisseur cc/cc pour les accessoires à 12 V, pare-chocs avant et arrière	✓	✓

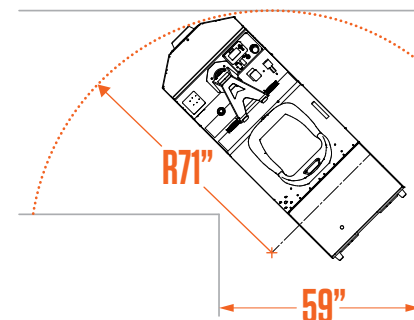
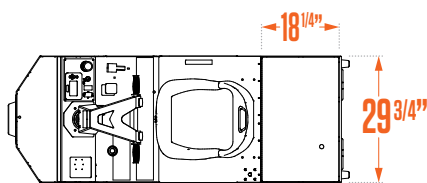
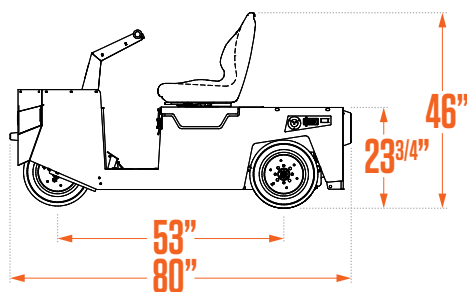

**DES VÉHICULES INDESTRUCTIBLES
COUVERTS PAR LES MEILLEURES GARANTIES.**

Garantie limitée de cinq ans sur tous les véhicules Motrec fonctionnant par courant alternatif, nos chariots de magasiniers MS-260 et toutes les remorques Motrec.



1 866 846-3558
MOTREC.COM

TIREZ LE MAXIMUM DE VOTRE FLOTTE

1 CABINE EN ACIER, AVEC OU SANS PORTES

Pour usage intérieur ou extérieur, par beau temps ou par intempéries, assurez le confort et la sécurité de vos travailleurs dans la réalisation de leurs tâches quotidiennes. Les cabines en acier MOTREC sont équipées d'une foule de caractéristiques standards et en option.

2 ÉCLAIRAGE

Ajoutez encore plus de visibilité à votre véhicule avec nos phares de sécurité bleue, nos phares stroboscopiques, nos feux arrière et de freinage, et plus encore.

3 ROUES

Motrec offre une vaste gamme de roues pour répondre à votre utilisation précise : roue à pneu plein souple non marquant, roue à pneu plein souple en caoutchouc, pneumatique sur jante, pneu à traction, et plus.

4 DISPOSITIF D'ATTELAGE

Un incontournable pour donner plus de pouvoir à votre véhicule et y attacher une remorque. Choisissez parmi notre vaste gamme d'attelages et d'accessoires d'attelage.

5 SIÈGE RABBATABLE ET MARCHEPIED

Notre siège rabattable vous offre plus de polyvalence. Vous pourrez rapidement passer de 1 à 2 passagers, ou décider de maximiser votre espace de chargement arrière en rabattant le siège passager.





6 REMORQUES

Nous avons des remorques de toutes tailles et de toutes capacités pour vous donner encore plus de muscle pour affronter les travaux les plus difficiles.



Pour la compatibilité, veuillez contacter votre concessionnaire Motrec. Les véhicules et les options illustrés sont fournis à titre indicatif seulement et peuvent varier.

PERFORMANCE

-  CAPACITÉ DE REMORQUAGE 4 535 kg
-  LARGEUR 756 mm
-  VITESSE 13 km/h
-  RAYON DE BRAQUAGE 1803 mm

INDUSTRIES RECOMMANDÉES



Alumineries et
métallurgies



Entrepôt,
logistique et
distribution



Serres,
agriculture et
pépinières

