

# MT 160

MODELOS  
36V | 48V



**ÁGIL.  
ESTRECHO.  
Y AHORA  
CON UNA  
CAPACIDAD  
DE TIRO DE  
6000 LB**

Este dinámico tractor de remolque para uso de pie lo llevará a usted y su carga pesada a todas partes, inclusive a través de puertas y corredores estrechos. Es ideal para tareas industriales, comerciales o institucionales que requieran maniobrabilidad y una capacidad de tiro estable de hasta 6 000 lb. Incluso puede usarse como un carro de inventario. Su motore de corriente alterna, libres de mantenimiento, incrementarán la productividad gracias a un 50 % más de tiempo de funcionamiento. El freno automático de estacionamiento, la suspensión mejorada, la visibilidad de 360°, la altura baja del escalón y los tapetes antifatiga aumentarán la comodidad y la seguridad. Todo viene de serie.

## CARACTERÍSTICAS

Motor de tracción por CA **1**

Controlador de CA con conectores sellados emparejado con pantalla multifuncional **2**

Cargador de batería PFC integrado **3**







Sistema de suspensión trasera de ballestas, ruedas delanteras dobles para asegurar la estabilidad **4**

MODELOS	CAPACIDAD DE CARGA (lbs.)	CAPACIDAD DE TIRO (lbs.)	PASAJEROS	VELOCIDAD (mph)	RADIO DE GIRO (in)
36V	500	6,000	1	6	54
48V	500	6,000	1	6	54



CONTACTO 1 866 846-3558

MOTREC.COM

DESEMPEÑO		36V	48V
 <b>CAPACIDAD DE CARGA</b>		500 lbs – 227 kg	500 lbs – 227 kg
 <b>CAPACIDAD DE TIRO</b>		6,000 lbs – 2,722 kg	6,000 lbs – 2,722 kg
 <b>VELOCIDAD</b>		6 mph – 10 km/h	6 mph – 10 km/h
 <b>RADIO DE GIRO</b>		54" – 1,372 mm	54" – 1,372 mm
 <b>PASAJEROS</b>		1	1
<b>SISTEMA DE TRANSMISIÓN</b>			
<b>MOTOR</b>	Motor de CA sin escobillas	Motor de CA sin escobillas de 10 CF	Motor de CA sin escobillas de 15 CF
<b>CONTROLADOR</b>	Controlador de velocidad electrónico de CA	✓	✓
<b>EJE DE TRACCIÓN</b>	Diferencial de engranajes helicoidales	✓	✓
<b>FRENOS</b>	Frenos de tambor hidráulicos H.D. autoajustables, frenado regenerativo	✓	✓
<b>RUEDAS</b>	Neumáticos de 4.8x8 LRC	✓	✓
<b>TRANSMISIÓN</b>	Tracción directa	✓	✓
<b>SUSPENSIÓN</b>	Sistema de suspensión trasera por hojas de muelle, doble rueda delantera para asegurar la estabilidad	✓	✓
<b>CHASIS</b>			
<b>CARROCERÍA</b>	Estructura monocasco de acero, recubrimiento con pintura en polvo	✓	✓
<b>COLOR</b>	Naranja seguridad o amarillo federal (colores opcionales disponibles)		
<b>LUCES</b>	Luces dobles delanteras y traseras/de freno LED	✓	✓
<b>MÓDULO DEL OPERADOR</b>			
<b>DIRECCIÓN</b>	Volante automotriz	✓	✓
<b>ASIENTOS</b>	Espaldar acolchado	✓	✓
<b>INDICADORES</b>	Pantalla multifuncional que incluye velocímetro, indicador de carga de la batería, contador horario, odómetro y avisos de fallo. Parámetros protegidos por contraseña y capacidad de monitoreo	✓	✓
<b>SEGURIDAD</b>	Alarma de marcha atrás, interruptor de pedal tipo hombre muerto, claxon, cinta de agarre antideslizante, botón de parada de emergencia, pedal sin atascos, interruptor de carga con enclavamiento	✓	✓
<b>ACCESORIOS</b>	Accesorio de 36V	✓	
	Accesorio de 48V		✓

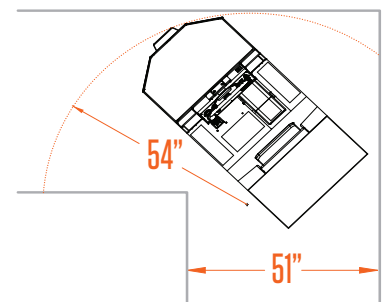
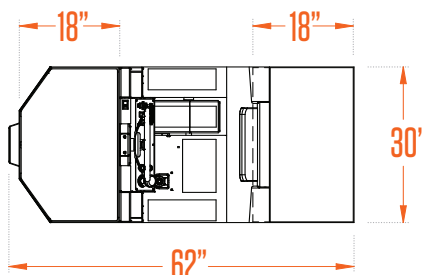
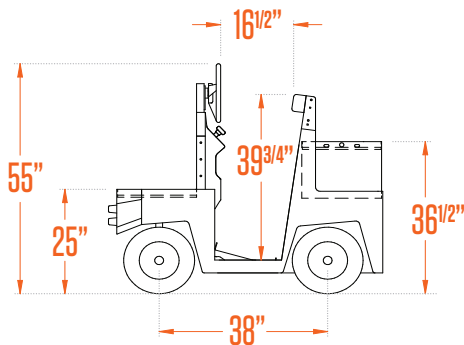

**VEHÍCULOS INIGUALABLES RESPALDADOS POR GARANTÍAS INIGUALABLES.**

Garantía limitada de cinco años en todo vehículo Motrec con tecnología de corriente alterna, nuestro stock chaser MS-260 y todos los remolques Motrec.



1 866 846-3558  
MOTREC.COM