

MP 240

MODÈLES
24V | 36V



UN OUTIL DE TRAVAIL POLYVALENT OFFRANT D'INNOMBRABLES CONFIGURATIONS

Le MP-240 est un véhicule qui offre un bon rapport coût-efficacité et qui peut s'adapter à toute industrie. Il est étroit et permet une conduite à travers les entrées de portes, tout en étant assez robuste pour résister à des années de dur labeur. Vous pourrez vous déplacer, et déplacer de la marchandise, trois fois plus vite qu'à pied, ce qui maximisera rapidement votre productivité. Les caractéristiques de ce véhicule incluent un compartiment pour la batterie situé sous le siège, un seuil d'entrée bas et des barres de protection à l'avant et sur les côtés. Un boîtier soulevable pour la batterie et un siège arrière rabattable sont en option. Voilà un véhicule multi-fonctions qui ajoute une grande valeur et une fiabilité au quotidien.

MODÈLES	CAPACITÉ DE CHARGEMENT (LB)	CAPACITÉ DE REMORQUAGE (LB)	PASSAGERS	VITESSE (mi/h)	RAYON DE BRAQUAGE (PO)
24V	500	2,000	1	7	71
36V	500	6,000	1	9	71

CARACTÉRISTIQUES

Pare-chocs et protecteurs des roues arrière boulonnés **1**

Entretien facile **2**

Une suspension ergonomique qui réduit la fatigue et les accidents **3**

Construction monocoque toute en acier conçue pour durer. **4**

Peinture en poudre haute protection **5**









CONTACTEZ-NOUS **1 866 846-3558**

MOTREC.COM

SPÉCIFICATIONS

MP 240

PERFORMANCE		24V	36V
 CAPACITÉ DE CHARGEMENT		500 lb - 227 kg	500 lb - 227 kg
 CAPACITÉ DE REMORQUAGE		2000 lb - 907 kg	6000 lb - 2722 kg
 VITESSE		7 mi/h - 11 km/h	9 mi/h - 14 km/h
 RAYON DE VIRAGE		71 po - 1803 mm	71 po - 1803 mm
 PASSAGERS		1	1
GROUPE MOTOPROPULSEUR			
MOTEUR	Moteurs shunt	6 HP	10 HP
CONTRÔLEUR	Contrôleur de vitesse électronique SepEx®	✓	✓
ESSIEUR MOTEUR	Différentiel avec engrenage hélicoïdal	✓	✓
FREINS	Doubles freins à tambours mécaniques auto-ajustables à l'arrière, frein de stationnement manuel, freinage régénératif	✓	✓
ROUES	Roues avec pneumatique 4,8x8 LRC	✓	✓
TRANSMISSION	Entraînement direct	✓	✓
SUSPENSION	Doubles ressorts hélicoïdaux et amortisseurs avant et arrière	✓	✓
CHÂSSIS			
CARROSSERIE	Construction monocoque 100 % acier	✓	✓
COULEUR	Orange sécurité ou jaune fédéral (couleurs optionnelles disponibles)		
LUMIÈRES	Lumières DEL : phares, feux de freinage et feux arrière	✓	✓
HABITACLE			
COLONNE DE DIRECTION	Guidon	✓	✓
SIÈGES	Siège baquet sur glissières	✓	✓
INDICATEURS	Indicateur de l'état de charge de la batterie	✓	✓
SÉCURITÉ	Avertisseur de recul, commutateur de sécurité situé sur la pédale de présence, klaxon	✓	✓
ACCESSOIRES	Accessoires 12V (convertisseur DC en option)	✓	✓

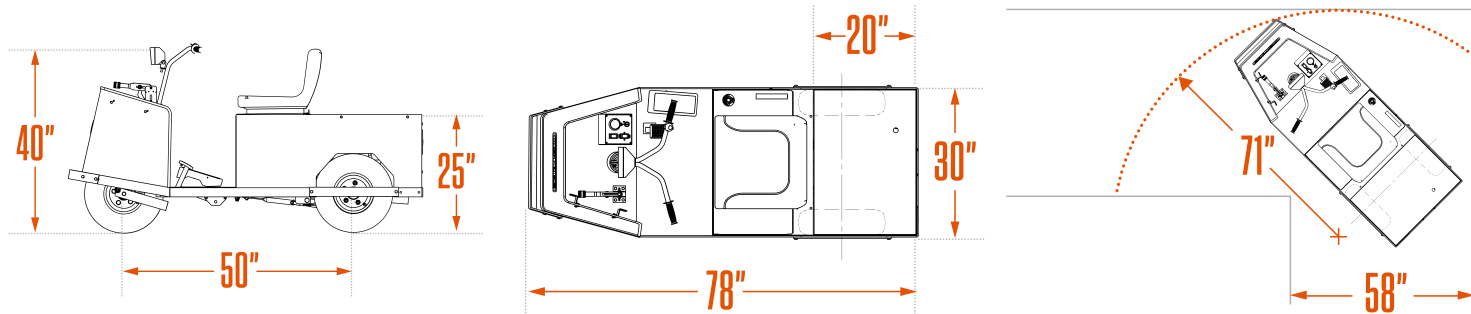

**DES VÉHICULES IMBATTABLES SOUTENUS
PAR DES GARANTIES IMBATTABLES**

Garantie limitée de 2 ans sur tous les véhicules Motrec équipés de la technologie DC.



1 866 846-3558
MOTREC.COM

TIREZ LA MAXIMUM DE VOTRE FLOTTE.

1 SIÈGE RABBATTABLE ET MARCHEPIED ARRIÈRE

Notre siège rabattable vous offre une plus grande polyvalence. Vous pouvez rapidement passer de 1 à 2 passagers, ou maximiser votre espace de chargement arrière en rabattant le siège passager.

2 LUMIÈRES

Optimisez la visibilité du véhicule et la sécurité de tous grâce à une lumière stroboscopique, une lumière de sécurité bleue, des feux arrière et de freinage, etc.

3 ROUES ET SUSPENSION

Motrec offre une vaste gamme de roues pour répondre à votre utilisation spécifique : roue à pneu plein non marquant, roue à pneu plein en caoutchouc, pneumatique sur jante, pneu de traction, et plus encore. La suspension à usage intensif augmente votre capacité de chargement à 800 lb.

4 GUIDON OU VOLANT

Volant en option pour un confort et une ergonomie optimales.

5 PARE-CHOC AVEC PLAQUE D'ATTELAGE

Un outil indispensable pour attacher une remorque et augmenter la capacité de chargement. Une large gamme d'attaches et d'accessoires d'attelage pour rendre la fixation des charges rapide, facile et sans souci.



3 Suspension et pneu à usage intensif disponibles



2 Lumière stroboscopique montée sur mât

4 Option volant

Dossier convertible et siège de type banquette

Jauge de batterie numérique avec heures

6

Pare-chocs arrière avec plaque d'attelage*

5

*Le pare-chocs arrière avec plaque d'attelage n'est pas disponible avec l'option siège rabattable et marche-pied arrière. Pour la compatibilité, veuillez contacter votre revendeur Motrec. Les options peuvent varier par rapport aux illustrations fournies.

PERFORMANCE

📏 CAPACITÉ DE REMORQUAGE jusqu'à 6,000 lb.

➔ LARGEUR 30"

🌀 VITESSE jusqu'à 9 mph

🌀 RAYON DE BRAQUAGE 71"

UTILITÉ



TRACTEUR D'APPOINT
(JUSQU'À 6000 LB)



DÉPLACEMENT DE PERSONNES
(1 OR 2)

